

TX FLAT I	TX FLAT GB	TX FLAT F
<p>Trasmettitore per il comando di tende e tapparelle, prodotto nelle versioni per il controllo di due, sei o ventiquattro automatismi: <b>TXFLAT2, TXFLAT6, TXFLAT24.</b></p> <p><b>1) CARATTERISTICHE TECNICHE</b></p> <ul style="list-style-type: none"> <li>- Frequenza di funzionamento: 433.92 MHz;</li> <li>- Potenza effettiva radio: &lt;10mW;</li> <li>- Codifica: Rolling Code;</li> <li>- Consumo max: &lt;20mA;</li> <li>- Temperatura di esercizio: -20 + 55°C;</li> <li>- Tipo di batteria: CR2032 - 3V Litio.</li> </ul> <p><b>2) DESCRIZIONE DI FUNZIONAMENTO DEI TASTI</b></p> <p>Il Trasmettitore è munito di 5 tasti (Fig.1).</p> <ul style="list-style-type: none"> <li>- Tasto di selezione canale ( + );</li> <li>- Tasto di selezione canale ( - );</li> <li>- Tasto UP: apre;</li> <li>- Tasto DOWN: chiude;</li> <li>- Tasto STOP: non utilizzato.</li> </ul> <p>La pressione del tasto "UP" del radiocomando permetterà l'alzata della tapparella, viceversa, il tasto "DOWN" permette l'abbassamento. Durante la corsa, la pressione del tasto opposto al movimento causerà lo "STOP" della tenda (o tapparella).</p> <p>Il radiocomando dispone di due tasti funzione ( - ) e ( + ) con i quali è possibile ruotare i LED di segnalazione per la scelta del canale di trasmissione desiderato.</p> <p>La trasmissione dei comandi ad ogni singola utenza è evidenziata dal lampeggio del LED di trasmissione (Fig.1).</p> <p><b>3) PROGRAMMAZIONE RADIOCOMANDO PER SISTEMI SPOT, EAGLE, LS1292 E TRONIC</b></p> <p>Il primo radiocomando che viene memorizzato è definito "MADRE" ed acquisisce automaticamente le seguenti caratteristiche:</p> <ul style="list-style-type: none"> <li>- Determina il verso di azionamento della tenda da sole/tapparella in base al tasto utilizzato durante la fase di memorizzazione.</li> <li>- È l'unico radiocomando che può attivare la fase di programmazione.</li> </ul> <p>Per memorizzare il radiocomando "MADRE" procedere come illustrato di seguito.</p> <p><b>a)</b> Alimentare la centralina;</p> <p><b>b)</b> Premere e mantenere premuto il pulsante <b>PROG</b> del radiocomando finché il motoriduttore non segnalerà tramite due movimenti brevi sulla tenda/tapparella, uno di salita e l'altro di discesa, l'entrata in programmazione (Fig.2).</p> <p><b>c)</b> Premere il tasto del radiocomando "MADRE" da memorizzare; a questo punto la centralina memorizza il radiocomando ed esce automaticamente dallo stato di programmazione.</p> <p>In un'installazione con più tende motorizzate può nascere l'esigenza di avere un unico radiocomando, denominato "GLOBALE". Prima di procedere alla memorizzazione di un radiocomando "GLOBALE" su ogni centralina è necessario che tutti i "MADRE" siano concordi nel verso di movimentazione della tenda (o tapparella). Procedere alla memorizzazione del radiocomando "GLOBALE" nel seguente modo:</p> <ul style="list-style-type: none"> <li>- Premere e mantenere premuto il pulsante <b>PROG</b> del radiocomando "MADRE" per entrare in programmazione.</li> <li>- Premere i tasti di selezione ( + ) o ( - ) del TX FLAT fino a che tutti i LED di segnalazione si accenderanno e premere il tasto UP o DOWN per memorizzare il codice.</li> <li>- Programmare questo codice su tutte le altre utenze ripetendo la procedura appena descritta.</li> </ul> <p><b>4) SOSTITUZIONE DELLA BATTERIA</b></p> <p>La sostituzione della batteria va eseguita quando la portata radio diventa insufficiente alle proprie esigenze d'utilizzo, o quando l'intensità del led di trasmissione è molto debole. Per l'orientamento della batteria di ricambio si deve rispettare la polarità indicata nel relativo alloggiamento (Fig.3).</p> <p><b>5) ATTENZIONE:</b></p> <p>Le batterie contengono elementi chimici altamente inquinanti. Devono quindi essere smaltite utilizzando gli opportuni accorgimenti secondo le Norme eco-ambientali vigenti. (Il costruttore raccomanda lo smaltimento per mezzo della raccolta differenziata). Il radiocomando è stato progettato e realizzato esclusivamente per l'utilizzo come sopra specificato. Il costruttore declina ogni responsabilità per l'uso improprio o manomissioni degli stessi.</p> <p><b>6) DICHIARAZIONE DI CONFORMITA' CE</b></p> <p>Il costruttore dichiara che i prodotti:</p> <ul style="list-style-type: none"> <li>• Radiocomandi Rolling Code della serie TX FLAT2, TX FLAT6, TX FLAT24 sono conformi alle specifiche della Direttiva Europea R&amp;TTE 99/5/EC e basati sulle seguenti norme armonizzate:</li> </ul> <ul style="list-style-type: none"> <li>- ETS EN 301 489-1; ETS EN 301 489-3;</li> <li>- ETS EN 300 220-1; ETS EN 300 220-3;</li> <li>- EN 60215.</li> </ul>	<p>Transmitter for the control of sun blinds and rolling shutters, available in two, six or twenty-four channels versions: <b>TXFLAT2, TXFLAT6, TXFLAT24.</b></p> <p><b>1) TECHNICAL FEATURES</b></p> <ul style="list-style-type: none"> <li>- Operating frequency: 433.92 MHz;</li> <li>- Effective radio power: &lt;10mW;</li> <li>- Encryption: Rolling Code;</li> <li>- Max power consumption: &lt;20mA;</li> <li>- Working temperature: -20 + 55°C;</li> <li>- Battery type: CR2032 - 3V Lithium.</li> </ul> <p><b>2) DESCRIPTION OF BUTTON OPERATIONS</b></p> <ul style="list-style-type: none"> <li>- The Transmitter has 5 buttons (Fig.1).</li> <li>- Channel selector ( + );</li> <li>- Channel selector ( - );</li> <li>- UP button: open;</li> <li>- DOWN button: close;</li> <li>- STOP button: not used.</li> </ul> <p>Pressing the "UP" button of the radio control unit raises the blind, whereas pressing the "DOWN" button lowers it. When the blind is moving, pressing the "STOP" button will halt movement of the blind.</p> <p>The radio control has two function buttons, ( - ) and ( + ), which are used to select the required transmission channel and operate in conjunction with the indicator LEDs.</p> <p>Acknowledgement of commands transmitted to each unit is provided by the flashing transmission LED (Fig.1).</p> <p><b>3) PROGRAMMING OF THE REMOTE CONTROL FOR SYSTEMS SPOT, EAGLE, LS1292 AND TRONIC</b></p> <p>The first radio control switch to be memorised is known as the "MOTHER" and automatically acquires the following characteristics:</p> <ul style="list-style-type: none"> <li>- It establishes the roller window blind/awning direction of movement on the basis of the key used during the memorisation phase.</li> <li>- It is the only radio control switch able to activate the programming phase.</li> </ul> <p>Proceed as follows to memorise the "MOTHER" radio control switch.</p> <p><b>a)</b> Connect the control unit to the power supply;</p> <p><b>b)</b> Press and hold down <b>PROG</b> button of the radio control until two brief movements of the blind/awning (one up and one down) are observed. This indicates that the system is in programming mode (Fig.2).</p> <p><b>c)</b> Press a key on the "MOTHER" radio control switch to be memorised. At this point the system memorises the radio control switch and automatically exits from programming mode.</p> <p>In an installation with a number of motorised blinds, there may be a need to have a single transmitter mobile, denominated "GLOBAL". Before proceeding to memorise a "GLOBAL" RADIO CONTROL CODE on each control unit, all the "MOTHER" radio control code must be coordinated for direction of movement of the blinds. Proceed to memorise the "GLOBAL" radio control code in the following way:</p> <ul style="list-style-type: none"> <li>- Press and hold down <b>PROG</b> button of the radio control to enter in the programming mode.</li> <li>- Press the ( + ) or ( - ) selection buttons until all the indicator LEDs will light and press the UP or DOWN button to memorize the code.</li> <li>- Memorize this code on all the utilities repeating the procedures described above.</li> </ul> <p><b>4) REPLACING BATTERY</b></p> <p>Replace the battery when the radio range power decrease or the led light intensity becomes too feeble. Respect the correct polarity indicated in the battery compartment when replace the battery (Fig.3).</p> <p><b>5) WARNING:</b></p> <p>Batteries contain pollutant elements, must be disposed of in accordance with environmental laws. (The manufacturer advise to use a specific disposal system).</p> <p>The remote control have been created and realized for the only use as specified here. The manufacturer declines every responsibility for damages caused by wrong installation or improper use.</p> <p><b>6) STATEMENT OF COMPLIANCE CE</b></p> <p>The manufacturer states that the products:</p> <ul style="list-style-type: none"> <li>• Remote Controls Rolling Code series TX FLAT2, TX FLAT6, TX FLAT24 are in compliance with the European directive R&amp;TTE 99/5/EC and based on the following harmonized norms:</li> </ul> <ul style="list-style-type: none"> <li>- ETS EN 301 489-1; ETS EN 301 489-3;</li> <li>- ETS EN 300 220-1; ETS EN 300 220-3;</li> <li>- EN 60215.</li> </ul>	<p>Émetteur pour le commande de rideaux et stores. Il est produit en différentes versions pour manager deux, six ou vingt à quatre automatismes. <b>TXFLAT2, TXFLAT6, TXFLAT24.</b></p> <p><b>1) CARACTÉRISTIQUES TECHNIQUES</b></p> <ul style="list-style-type: none"> <li>- Fréquence de service: 433,92 MHz;</li> <li>- Puissance radio effective: &lt; 10 mW;</li> <li>- Code: 66 bits Rolling Code;</li> <li>- Consommation max.: &lt; 20 mA;</li> <li>- Température de service: -20 + 55°C;</li> <li>- Type de batterie: CR2032 - 3V Lithium.</li> </ul> <p><b>2) DESCRIPTION DU FONCTIONNEMENT DES TOUCHES</b></p> <p>Le transmetteur est muni de 5 touches (Fig.1).</p> <ul style="list-style-type: none"> <li>- Touche de sélection de canal ( + );</li> <li>- Touche de sélection de canal ( - );</li> <li>- Touche UP: ouverture;</li> <li>- Touche DOWN: fermeture;</li> <li>- Touche STOP: non utilisé.</li> </ul> <p>La pression du bouton « UP » de la radiocommande permettra l'ouverture du volet roulant, vice-versa, le bouton « Down » en permettra la fermeture. Durant la course, la pression du bouton opposé au mouvement causera le « STOP » (arrêt) du store (ou volet roulant).</p> <p>La radiocommande est équipée de deux touches fonction ( - ) et ( + ) qui permettent de tourner les leds de signalisation pour choisir le canal d'émission souhaité.</p> <p>La transmission des canaux à chaque dispositif commandé est indiquée par le clignotement du voyant de transmission (Fig.1).</p> <p><b>3) PROGRAMMATION DE LA RADIOCOMMANDE POUR LES SYSTEMES SPOT, EAGLE, LS 1292 et TRONIC</b></p> <p>La première radiocommande qui est mémorisée est définie "MÈRE" et acquiert automatiquement les caractéristiques suivantes :</p> <ul style="list-style-type: none"> <li>- elle détermine le sens d' actionnement du volet roulant en fonction de la touche utilisée pendant la phase de mémorisation.</li> <li>- Elle est la seule radiocommande qui peut activer la phase de programmation.</li> </ul> <p>Pour mémoriser la radiocommande "MÈRE", procéder comme illustré ci-dessous.</p> <p><b>a)</b> alimenter la centrale ;</p> <p><b>b)</b> passer et maintenir appuyées le <b>PROG</b> touche de la radiocommande jusqu' à ce que le moteur signale, par deux mouvements brefs du volet, un en montée l' autre en descente, l'entrée en programmation (Fig.2).</p> <p><b>c)</b> pousser la touche de la radiocommande "MÈRE" qu'il faut mémoriser; maintenant la centrale a mémorisé la radiocommande et sort automatiquement de la programmation.</p> <p>Dans une installation comprenant plusieurs stores motorisés, on pourrait ressentir le besoin d'avoir un seul transmetteur portable, dénommé « GLOBALE ». Avant de procéder à la mémorisation d'un radiocommande « GLOBAL » sur chaque centrale il est nécessaire que toutes les radiocommande « MÈRE » soient synchrones dans le sens de déplacement du store (ou volet roulant). Procéder à la mémorisation de la radiocommande « GLOBAL » selon les indications:</p> <ul style="list-style-type: none"> <li>- Passer et maintenir appuyées le <b>PROG</b> touche de la radiocommande pour activer la phase de programmation.</li> <li>- Appuyer sur la touche de sélection ( + ) ou ( - ) jusqu'à toutes les Leds de signalisation s'allumeront ;</li> <li>- Programmer ce code sur tous les autres utilisateurs en répétant la procédure ci-dessus.</li> </ul> <p><b>4) CHANGEMENT DES PILES</b></p> <p>Les piles doivent être changées quand la portée radio n'est plus suffisante ou quand l'intensité du LED de transmission est faible. Pour le sens d'insertion des piles, il faut respecter la polarité indiquée dans le logement (Fig.3).</p> <p><b>5) ATTENTION:</b></p> <p>Les piles contiennent des éléments chimiques très polluants. Elles doivent être recueillies en utilisant toutes les précautions d'usage selon les normes écologiques en vigueur. (Le constructeur conseille l'écoulement des piles par la pratique du tri sélectif). L' émetteur est réalisé exclusivement pour être utilisées comme indiqué ci-dessus. Le constructeur décline toute responsabilité en case d'usage incorrect ou impropre du produit.</p> <p><b>6) DECLARATION DE CONFORMITE CE</b></p> <p>Le constructeur déclare que les produits:</p> <ul style="list-style-type: none"> <li>• Radiocommande Rolling Code de la série TX FLAT2, TX FLAT6, TX FLAT24 est conforme aux spécification de la Directive R&amp;TTE Européenne 99/5/EC et basées sur les normes harmonisées suivantes:</li> </ul> <ul style="list-style-type: none"> <li>- ETS EN 301 489-1; ETS EN 301 489-3;</li> <li>- ETS EN 300 220-1; ETS EN 300 220-3;</li> <li>- EN 60215.</li> </ul>

Mando a distancia para persianas y postigos, producida en el control de dos, seis o veinte cuatro canales: TXFLAT2, TXFLAT6, TXFLAT24.

#### 1) CARACTERÍSTICAS TÉCNICAS

- Frecuencia de funcionamiento: 433.92 MHz;
- potencia efectiva radio: <10mW;
- codificación: Rolling Code;
- consumo máx.: <20mA;
- temperatura operativa: -20 + 55°C;
- tipo de batería: CR2032 - 3V litio.

#### 2) DESCRIPCIÓN DEL FUNCIONAMIENTO DE LOS BOTONES

El mando está dotado de 5 botones (fig. 1):

- botón de selección de canal (+);
- botón de selección de canal (-);
- botón UP: abrir;
- botón DOWN: cerrar;
- botón STOP: no utilizado

Pulsando el botón "UP" del mando a distancia se activa el mecanismo de subida de la persiana y viceversa pulsando el botón "DOWN" se activa el mecanismo de bajada. Si durante el recorrido de la persiana se presiona el pulsador contrario al movimiento en ejecución, se obtendrá el "PARO-STOP" del toldo (o persiana).

El radiocontrol posee dos botones de función (-) y (+) que pueden moverse en combinación con los pilotos de señalación para elegir el canal de transmisión deseado.

La transmisión de las órdenes a cada dispositivo se indica mediante el parpadeo del led de transmisión (fig. 1).

#### 3) PROGRAMACIÓN DEL MANDO A DISTANCIA PARA LOS SISTEMAS SPOT, EAGLE, LS1292 Y TRONIC

El primer mando a distancia que se memoriza se denomina "MADRE" y adquiere automáticamente las siguientes características:

- Determina el sentido de accionamiento del toldo/persiana según la tecla utilizada durante la memorización.

- Es el único mando a distancia que puede activar la fase de programación.

Para memorizar el mando a distancia "MADRE", proceder como se indica a continuación.

a) Cargar la central;

b) Pulsar la tecla **PROG** del mando y no soltarla hasta que el motorreductor indique, con dos breves (Fig.2);

movimientos de subida y bajada del toldo/persiana, que ha entrado en fase de programación.

c) Pulsar la tecla del mando a distancia "MADRE" que se desea memorizar; hecho esto, la central memoriza el mando a distancia y sale automáticamente del estado de programación.

En una instalación con varios toldos motorizados puede hacerse necesario tener un único transmisor portable, llamado "GLOBAL". Antes de proceder a la memorización de un mando "GLOBAL" en cada sistemas es necesario que todos los mando "MADRE" estén de acuerdo sobre la dirección de movimiento del toldo (o persiana). Proceder a la memorización del mando "GLOBAL" según las indicaciones:

- Pulsar la tecla **PROG** del mando para activar la fase de programación.

- Pulsar el botón de selección (+) o (-) hasta que se enciendan todos los LEDs de señalización.

- Programar esta código en todos los demás usuarios, repitiendo el procedimiento anterior.

#### 4) SOSTITUCIÓN DE LA BATERÍA

La sustitución de la batería debe realizarse al volverse el alcance radio insuficiente con respecto a las necesidades de uso o al ser muy débil la intensidad del led de transmisión. En cuanto a la orientación de la batería de recambio debe respetarse la polaridad indicada donde se va a colocar la batería (Fig.3).

#### 5) AVISO:

Las baterías llevan elementos químicos sumamente contaminantes. Deben por lo tanto tratarse en base a las normas medioambientales en vigencia. (El constructor recomienda que sean desechadas por medio de recogida selectiva).

El mando a distancia se han diseñado y realizado para el uso arriba mencionado. El constructor declina toda responsabilidad por el uso incorrecto o por los desperfectos causados a los mismos.

#### 6) MANIFESTACION DE CONFORMIDAD CE

El constructor dichiara che i prodotti:

• Mando a distancia Rolling Code serie TX FLAT2, TX FLAT6, TX FLAT24 son acogen a lo previsto por la Directiva Europea R&TTE 99/5/EC y estriban en las siguientes normas armonizadas:

- ETS EN 301 489-1; ETS EN 301 489-3;
- ETS EN 300 220-1; ETS EN 300 220-3;
- EN 60215.

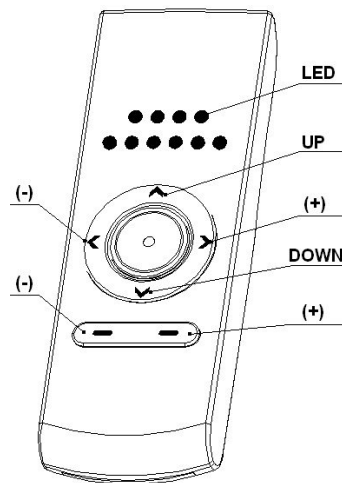

Fig.1

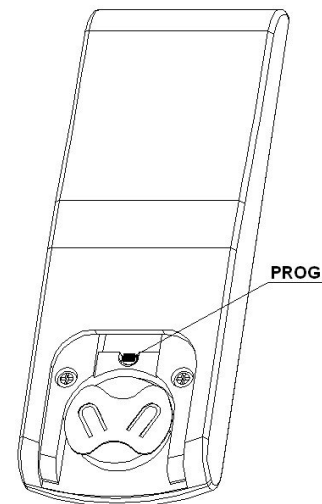

Fig.2

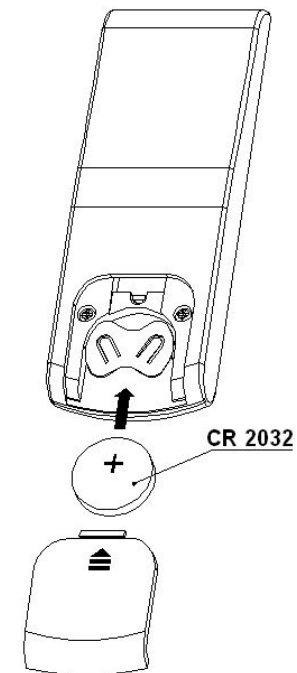
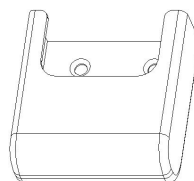

Fig.3



Supporto a parete  
Wall mounting  
Support mural  
Soporte de pared